

ПАСПОРТ

Муфта соединительная «П-П» (двойной раструб компенсирующий ДРК)

1. Назначение:

Применяется для соединения стальных, чугунных, ПВХ, асбестоцементных труб в любой комбинации.

2. Технические характеристики:

P (рабочее) до 1,6 МПа.

t от -20 до +110 оС.

Компенсирует угловое отклонение до 4°.

Допускаемые осевые передвижения в прокладке — ±2,5 мм

Рабочая среда – вода с неагрессивными примесями.

3. Материалы:

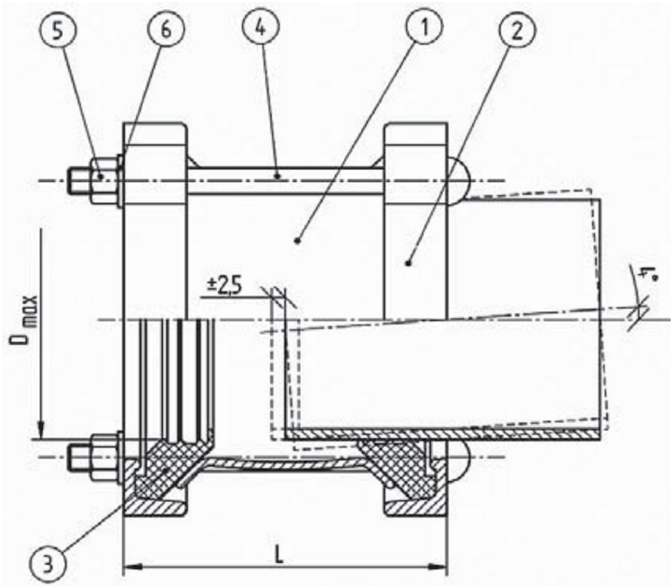

1, 2 — корпус: сфероидальный чугун защищенный эпоксидной краской.

3 — прокладка: резина EPDM или NBR. 4, 5, 6 — шпилька, гайка, шайба, оцинкованная сталь.

DN	Диаметр, Dmin–Dmax, мм	Масса, кг	Количество болтов	L, мм
50	59-72	3,2	4ХМ12	150
80	88-103	4,2	4ХМ12	150
100	108-128	5,1	4ХМ12	150
125	132-146	5,9	6ХМ12	150
150	150-182	7,7	4ХМ12	180
175	192-210	9,13	4ХМ12	200
200	218-235	9,9	4ХМ12	200
250	272-289	16,5	6ХМ12	200
300	315-332	23,5	8ХМ12	240

4.Указания по монтажу:

Муфты можно монтировать в подземных или наземных трубопроводах, на вертикальных или горизонтальных установках.

Во время монтажа необходимо обратить внимание, чтобы выполняемая установка не подвергала муфту изгибающим (более 4°) или растягивающим напряжениям.

Очистить концы трубы от ржавчины и других загрязнений. Надвинуть соединения на концы труб.

(Ослабление винтов соединений доставит более легкую установку). Вставить новый отрезок трубы и придвинуть муфты. Соединение сцентрировать на обоих концах труб. Нажимные кольца должны быть параллельными по отношению друг к другу. Диагонально довинтить гайки муфт
Через 15 минут протянуть крепёж соединения до требуемого усилия.(M12-50Nm).